

EN Push power module into wallbox with mains wiring to the rear.

DE Stecken Sie das Netzteil (unterputz) in die Wanddose, so dass die Hauptanschlüsse (230 V AC ~) nach hinten abgehen.

NL Druk de netvoedingmodule in de inbouwdoos met de aansluitdraden (230 V AC ~) naar achteren.

FR Insérez le bloc d'alimentation (encastré) dans le boîtier mural, de façon à ce que les raccordements principaux (230 V AC ~) sortent par l'arrière.

ES Enchufe el equipo de alimentación de red (montaje empotrado) en la caja mural, de modo que las conexiones principales (230 V AC ~) estén hacia atrás.

EN The power supply can be installed in a different location from the evotouch unit. Observe correct polarity: Red (+), Black (-). X Y not used.

Cable length: max. 5 m 0.5 mm²
max. 10 m 1.0 mm²

DE Das Netzteil kann sich an einer anderen Stelle als das evotouch befinden. Polarität beachten rot (+), schwarz (-). X Y nicht benutzt.

Kabellänge: max. 5 m 0,5 mm²
max. 10 m 1,0 mm²

NL De netvoedingmodule kan ook op een andere locatie dan de evotouch worden geïnstalleerd. Let op de juiste polariteit: rood (+), zwart (-). X Y worden niet gebruikt.

Kabellengte: max. 5 m 0,5 mm²
max. 10 m 1,0 mm²

FR Le bloc d'alimentation peut se trouver à un autre emplacement que l'evotouch. Respectez la polarité: rouge (+), noir (-). X Y ne sont pas utilisés.

Longueur de câble: max. 5 m 0,5 mm²
max. 10 m 1,0 mm²

ES El equipo de alimentación de red puede situarse en un lugar distinto al lugar en que está ubicado el evotouch. Observar la polaridad: rojo (+), negro (-). X Y sin uso.

Longitud del cable: max. 5 m 0,5 mm²
max. 10 m 1,0 mm²

EN Attach wallplate to wall box or surface (power module remote).

DE Befestigen Sie die Wandplatte an der Wanddose oder Wand.

NL Bevestig de muurplaat op de inbouwdoos of aan de muur.

FR Fixez la plaque murale au boîtier mural ou au mur.

ES Fije la placa para pared en la caja mural o en la pared.

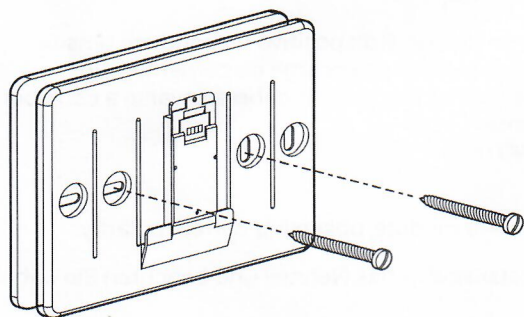
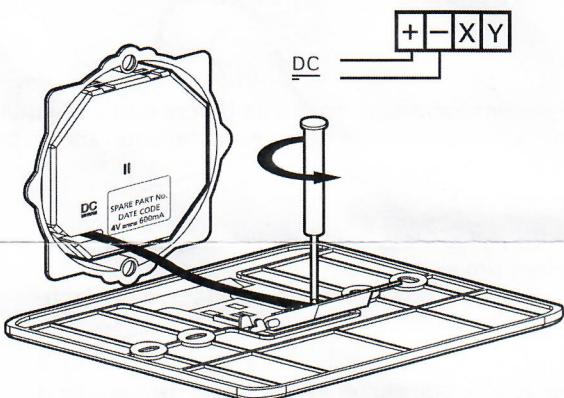

AutomatikCentret

Strandvejen 42 • Saksild • 8300 Odder
86 62 63 64 • www.automatikcentret.dk
info@automatikcentret.dk